

Is this Isis ?

Le vendredi 11-11-11, je guidais un nouveau petit groupe à la découverte de la Cathédrale de Chartres.

Après avoir respecté l'approche d'usage, malgré l'impatience de M.L. qui piaffait sur le seuil, nous entrons enfin par la porte sud et nous dirigeons vers la gardienne, après avoir poliment écarté une personne qui voulait absolument se joindre à nous :

- Ah, vous êtes le guide !
- Non, je ne suis pas le guide, enfin si, mais non !

La gardienne nous a ce jour là chaleureusement (symboliquement comme physiquement) accueillis, et nous avons eu le droit à un extraordinaire câlin !

Accompagné pour certains de la remise d'une **empreinte**, au niveau du chakra du coeur que nous avons à ce moment là énorme.

Nous avons lors d'une précédente visite avec R.R. eu l'intuition de l'origine égyptienne de la gardienne. Là, le couple J/C nous donnera son nom : Eloha, que nous franciserons en Eloïse !

Il s'agirait plutôt de Èl Hawwa, avatar de la Déesse-Femme, ou féminin d'Elohim ?

A quoi pouvait bien servir cette marque éthérique ?

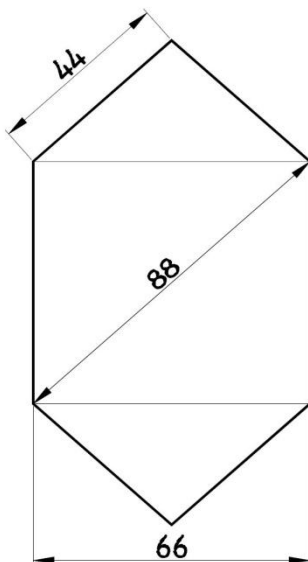

Une fois rentré, j'ai dessiné le bijou qu'il faut porter en sautoir pour l'appliquer contre cette demi-tesselle pour refaire instantanément le lien avec la gardienne et son énergie d'amour protecteur. J'ai décliné la graine 44 en 22, 33, 66, 88, en y ajoutant le cercle de rayon 28, nombre parfait, et les triangles de côtés 6.28 ou 2π :

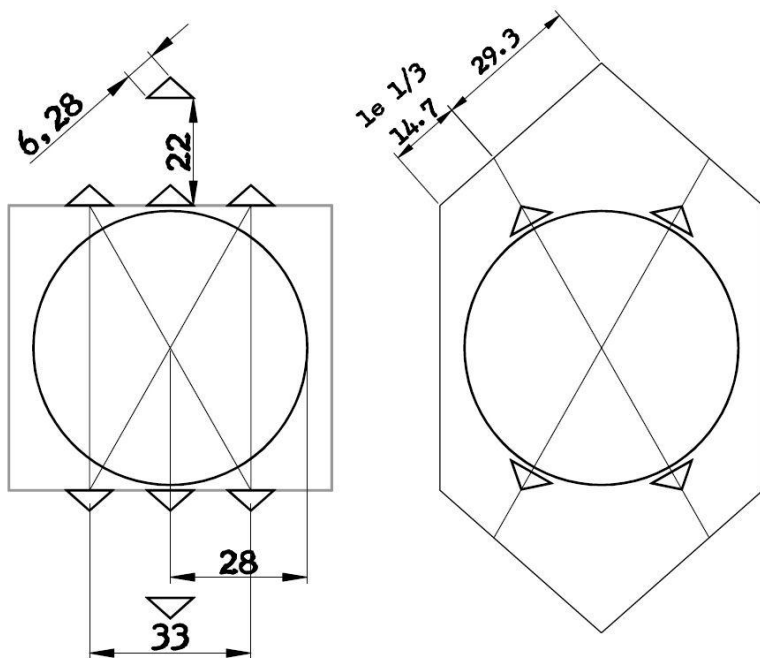



Le médaillon
d'Èl Hawwa : le
projet

Et celui
réalisé en
cuivre par
Laetitia,
atelier
ilétaitunejoie

